

ANKERSCHIENEN

Aus Edelstahl A2

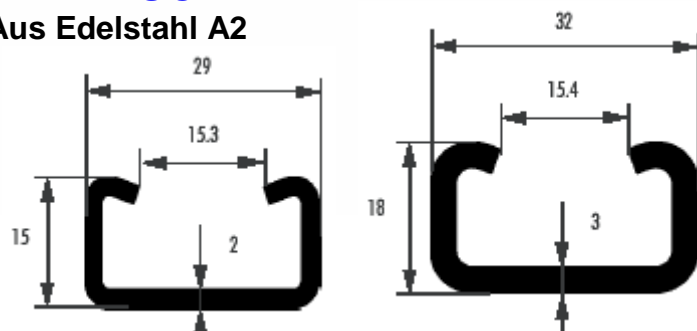

Typ	Dicke in mm	Offnung in mm	Länge m	Gewicht kg/m	Art.Nr.	EURO pro m
AS-2915ES	2	15,3	3	0,95	29-4382IN/3M	18,07
AS-3218ES	3	15,4	3	1,60	29-4383IN/3M	64,27

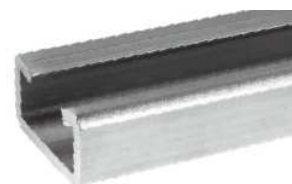

Wir liefern sicher

NUTENSTEINE

Aus rostfreiem Edelstahl A4

Unterlagscheibe aus rostfreiem Stahlblech



VPE = 100 Stk.

Typ	mit Schraube		ohne Schraube		UNTERLAGSCHEIBE	
	Art.Nr.	€/Stk.	Art.Nr.	€/Stk.	Art.Nr.	€/Stk.
NS-M4ES	29-44320/4	3,26	29-44320/4OS	2,86	29-80321/4	2,18
NS-M6ES	29-44320/6	3,26	29-44320/6OS	2,86	29-80321/6	1,65
NS-M8ES	29-44320/8	4,05	29-44320/8OS	3,37	29-80321/8	1,71

SCHUTZLEITERKLEMMEN

Klemmen aus Messing
 Nutensteine aus Stahl verzinkt
 Klemmschrauben aus Messing vernickelt
 Spreizschuttschieber aus rostfreiem Stahl

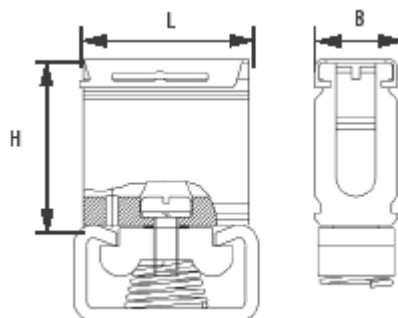

Schienenträger aus Duroplast für isolierte Montage

Typ	Nennquerschnitt in mm ²	B in mm	L mm	H mm	VPE Stk.	Art.Nr.	EURO pro m
SLKL-16	16	13	26	26	25	29-80170/16	8,89
SLKL-50	50	17	34	30	25	29-80170/50	10,77
Schienenträger STR-AS		20	63	11	60	29-4048	5,68

Preise gültig ab 01.01.2012 , Netto, exkl. MWSt., freibleibend, Auftragsrabatt auf Anfrage
 Sonst. Konditionen siehe www.gogatec.com/AGB.pdf, techn. Änderungen vorbehalten