

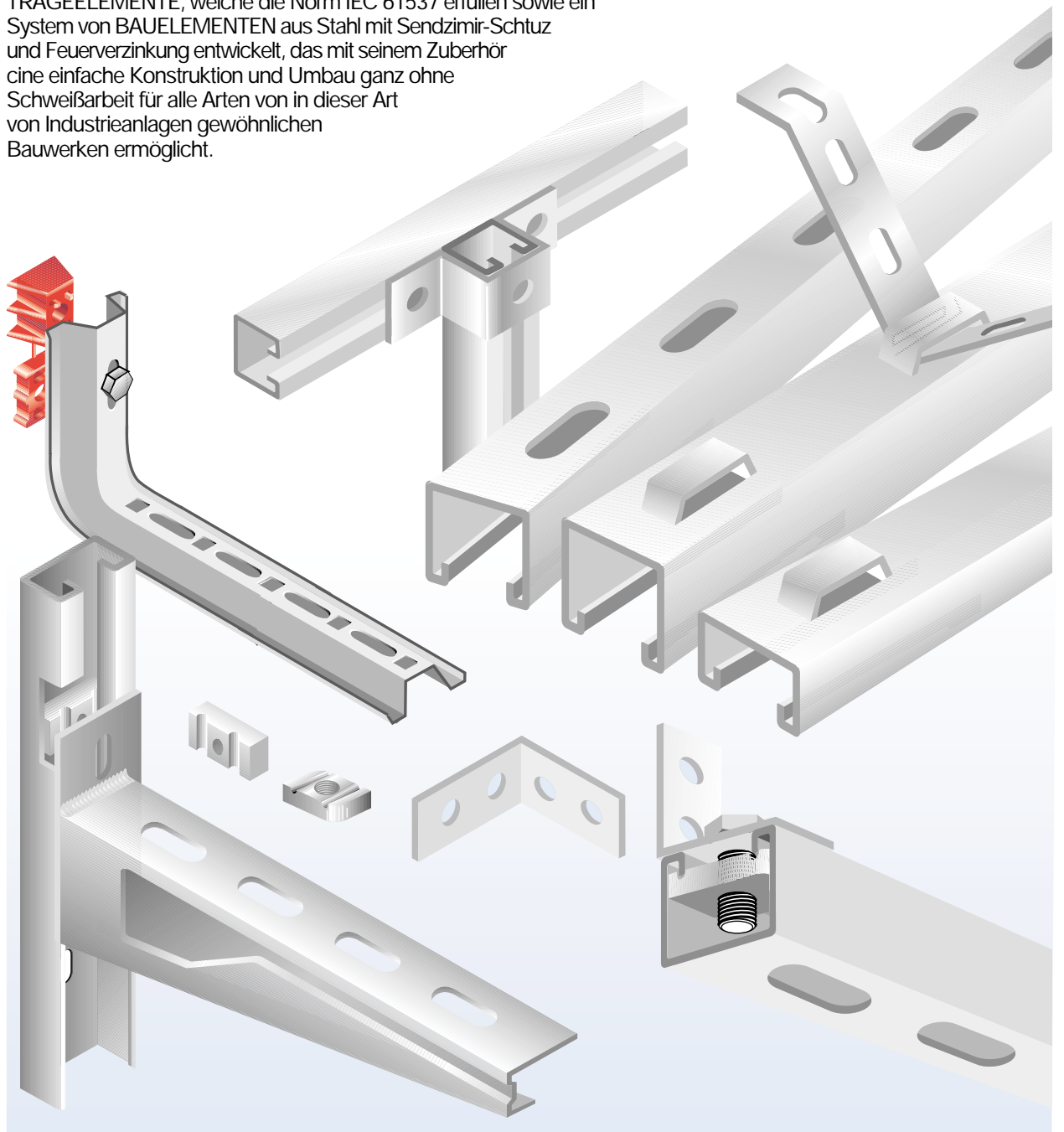

Konsolen und Ankerschienen





Bei jeder Industrieanlage, elektrischen, pneumatischen und hydraulischen Anlagen usw, sind die Stützelemente genauso oder sogar noch wichtiger als die Leitungen selbst. Wenn jene nicht die geeigneten Eigenschaften aufweisen, wird die gesamte Anlage versagen mit den daraus entstehenden Servicekosten.

Um dies zu verhindern und von vornherein eine korrekte Installation zu gewährleisten, hat PEMSA ein umfassendes Spektrum von TRAGEELEMENTE, welche die Norm IEC 61537 erfüllen sowie ein System von BAUELEMENTEN aus Stahl mit Sendzimir-Schutz und Feuerverzinkung entwickelt, das mit seinem Zubehör eine einfache Konstruktion und Umbau ganz ohne Schweißarbeit für alle Arten von in dieser Art von Industrieanlagen gewöhnlichen Bauwerken ermöglicht.

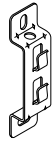
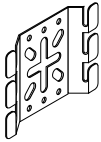
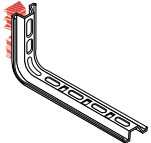
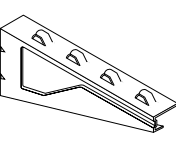
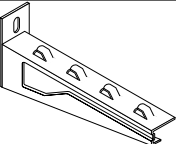
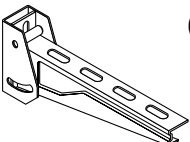
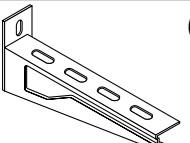

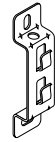
Aufstellung der Tragelemente und Art der Verwendung

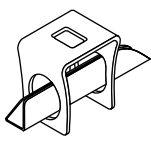
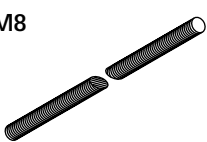
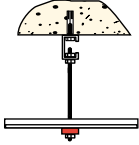
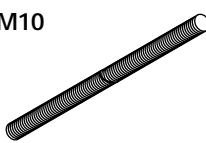
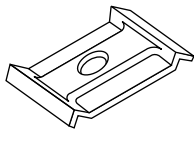
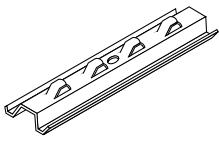
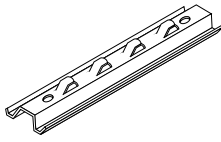
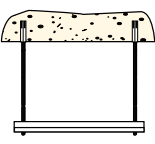
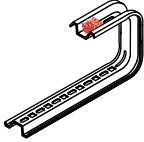
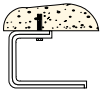
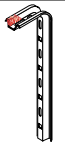
WANDMONTAGE		
	BELAS TUNG *	Seite
	250	24
	500	24
 (1)	900	26-28
 (2)	1250 1600	26-28
 (2)	1250 1600	26-28
 (2)	1250 1600	26-28
 (2)	1600 2500	26-28

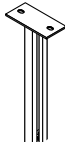
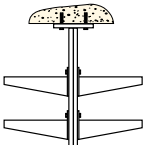
DECKENMONTAGE			
	BELAS TUNG *	Seite	
	250	24	
	1500	32	
	1500	32	
M8 	4000	32	
M10 	5000	32	
	700	32	
	1500	34-74	
	2500	34-74	
 (1)	400	38	
 (1)	700 1800	38	
	2500 3500	40	

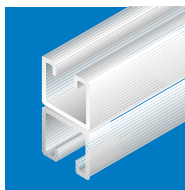

* Pro Auflager in Newton nach IEC 61537

(1) Einschließlich Anschlag
(2) Mit struktureller Verstärkung



Schiene extra Verstärkt

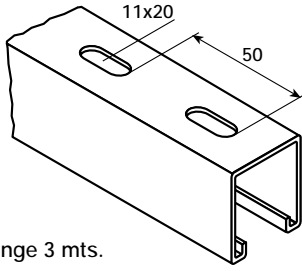

Länge 3 mts.

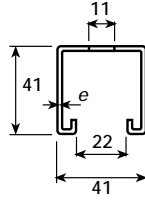

e mm	G.S.		G.C.		INOX 304		m
	Ref.	/m	Ref.	/m	Ref.	/m	
2,5	67030053	2,55	67030057	2,80	67050057	2,55	3

Schiene Verstärkt

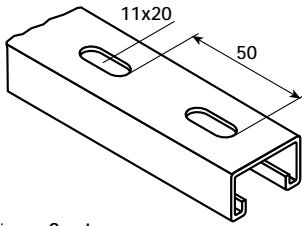

Länge 3 mts.

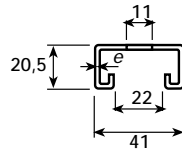

e mm	G.S.		G.C.		INOX 304		m
	Ref.	/m	Ref.	/m	Ref.	/m	
2,5	67030052	1,75	67030055	1,90	67050055	1,75	3

Schiene 41 NEU

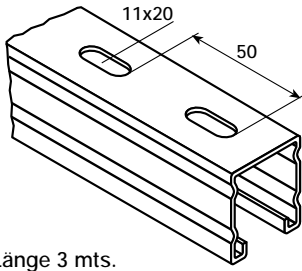

Länge 3 mts.

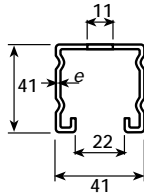

Erhältlich März 2001

e mm	G.S.		m
	Ref.	/m	
1,5	67030074	1,65	3

Schiene 21 NEU

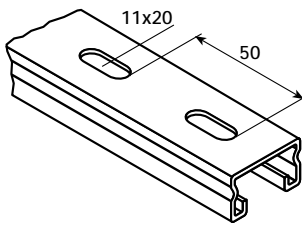

Länge 3 mts.

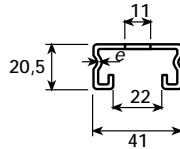

Erhältlich März 2001

e mm	G.S.		m
	Ref.	/m	
1,5	67030075	1,12	3

Mutter für Schiene

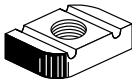

	E.Z.		INOX 304		St.
	Ref.	/p.E.	Ref.	/p.E.	
M6	67020055	0,030	-	-	100
M10	67020058	0,030	67050058	0,030	100

Material: Stahl
Arbeitstemperatur: -20°C / 130°C

Gewicht in kg

E.Z. Elektroverzinkung UNE.: 112-036
G.C. Feuerverzinkt UNE - EN-ISO 1461
INOX. Edelstahl Rosfrei AISI.: 304
G.S. Sendzimirverzinkt UNE.: 36-130-96

TECHNISCHE DATEN

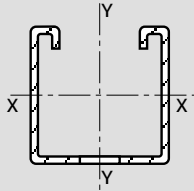

Abmessungen	Axis x-x			Axis y-y		
	Jx cm ⁴	Wx cm ³	r xx	Jy cm ⁴	Wy cm ³	r yy
41x41x2,5	6,11	3,00	1,42	9,15	4,41	1,75
41x21x2,5	0,95	0,95	0,71	5,29	2,55	1,66

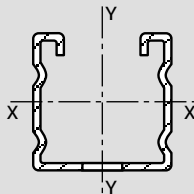

Abmessungen	Axis x-x			Axis y-y		
	Jx cm ⁴	Wx cm ³	r xx	Jy cm ⁴	Wy cm ³	r yy
41x41x1,5	4,25	2,03	1,45	6,10	2,94	1,75
41x21x1,5	0,73	0,67	0,74	3,60	1,73	1,64

J - Montage in inertia
 W - Modul vom sektion
 r - Radius vom drehung

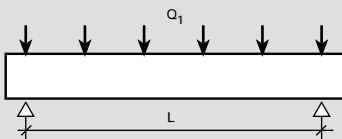

L mm	41x41x2,5		41x21x2,5		41x41x1,5		41x21x1,5	
	Q1	Q2	Q1	Q2	Q1	Q2	Q2	Q2
500	719	3620	230	2010	308	3050	200	1850
1000	360	2900	78	1065	79	2010	55	1230
1500	206	2160	35	570	35	-	25	-
2000	115	1580	20	-	20	-	13	-

L - Abstand zwischen Stützen in mm
 Q1 - Gleichförmig verteilte Last ausgerechnet in DN = kg für $f = \frac{L}{250}$
 Q2 - Höchstlast in Säule ausgedrückt in DN = kg

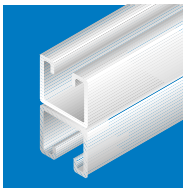

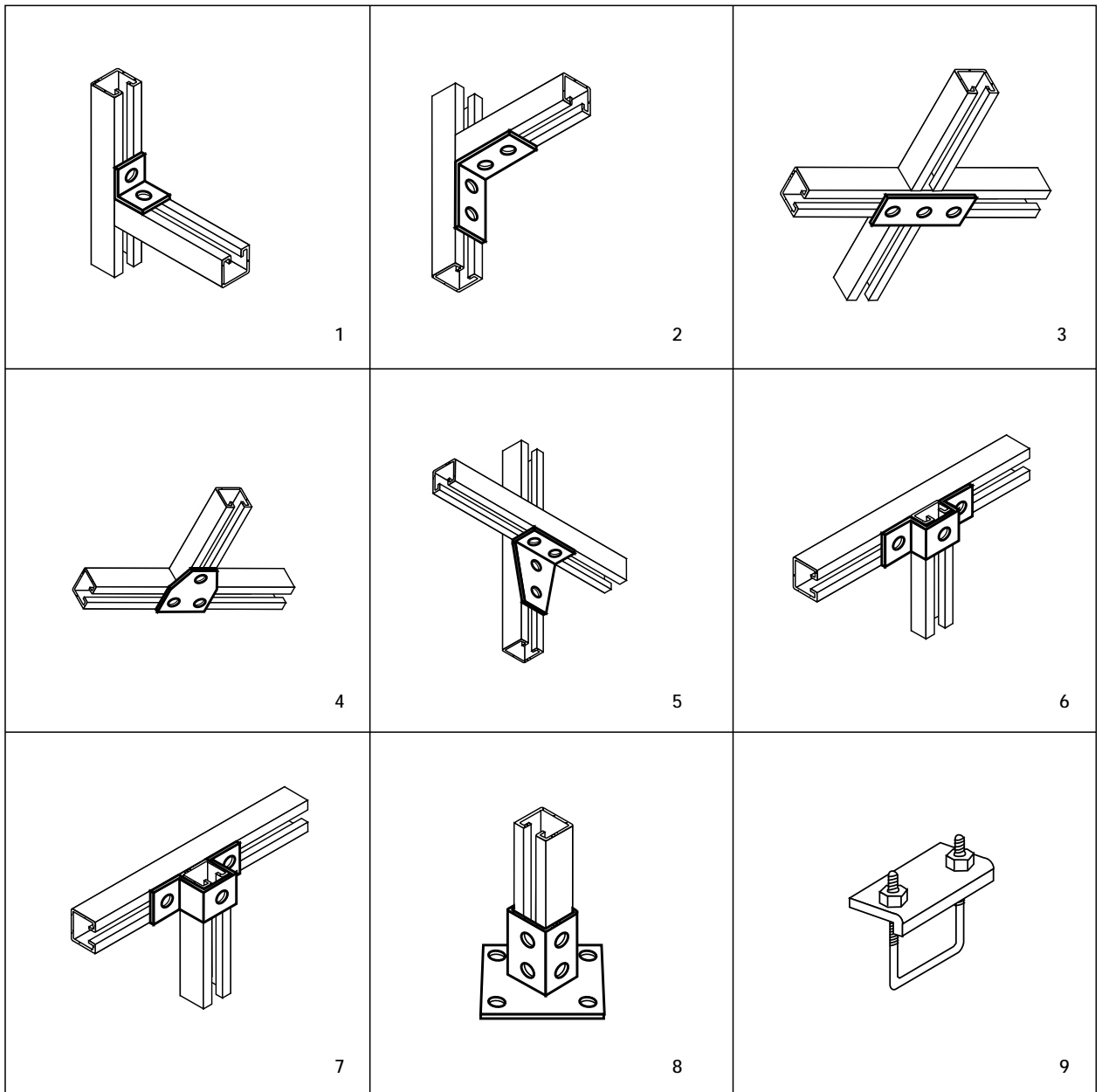

m	Benennung	Ref.	Ausführung	📦 /p.E.	📦 m
1	Winkel	67030201	G.C.	0,15	1
2	Winkel	67030202	G.C.	0,32	1
3	Verbindung	67030205	G.C.	0,24	1
4	T-Stück	67030203	G.C.	0,31	1
5	T-Stück	67030204	G.C.	0,45	1
6	Klammer 21	67030206	G.C.	0,29	1
7	Klammer 41	67030207	G.C.	0,36	1
8	Vertikalaufleger	67030064	G.C.	1,45	1
9	Verarbeitung	67030101	E.Z.	0,35	2

Material: Stahl
Arbeitstemperatur: -20°C / 130°C

📦 Gewicht in kg

E.Z. Elektroverzinkung UNE.: 112-036
G.C. Feuerverzinkt UNE - EN-ISO 1461

Beispiele für die Montage

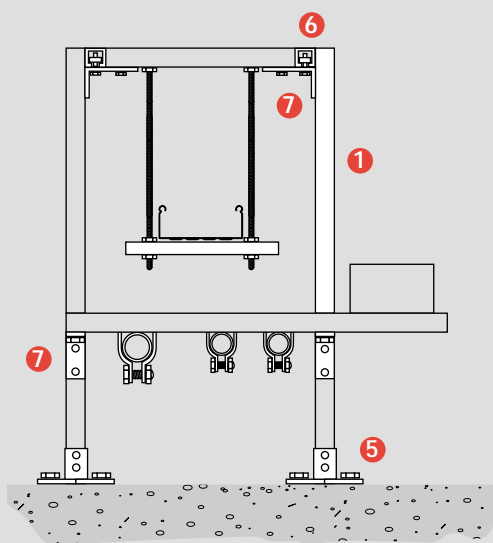
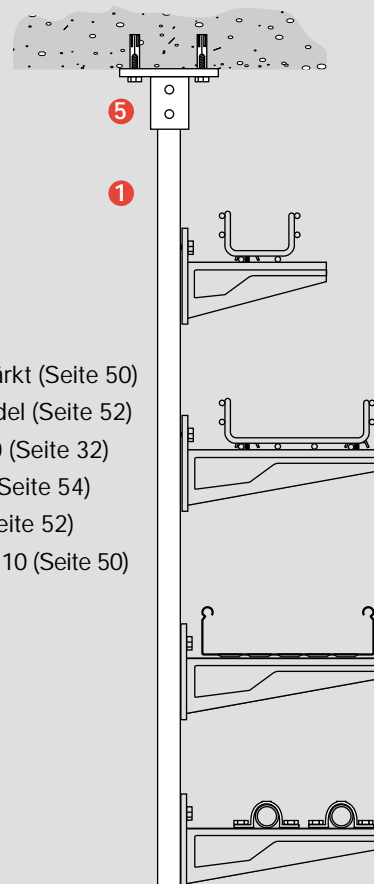
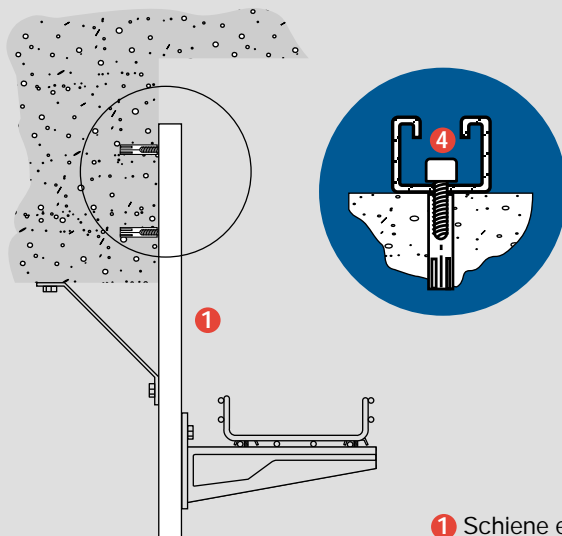
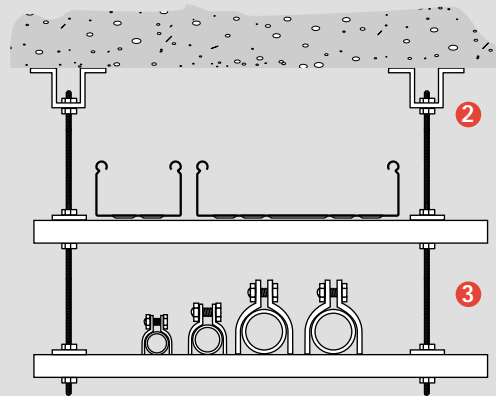
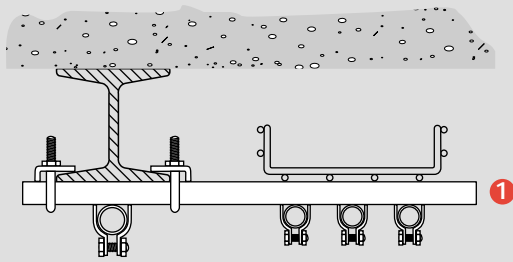

- 1 Schiene extra Verstärkt (Seite 50)
- 2 Trägerklemmer Pendel (Seite 52)
- 3 Gewindestab M8/10 (Seite 32)
- 4 Schraube M10X20 (Seite 54)
- 5 Träger Senkrecht (Seite 52)
- 6 Mutter für Schiene M10 (Seite 50)
- 7 Winkel (Seite 52)

