

# GOGASWITCH TS

## Tragschienen und Klemmschrägsteller



GOGATEC GmbH  
 Wagramer Straße 252  
 A-1220 Wien  
 Tel.: +43 1 258 3 257 0  
 Fax: +43 1 258 3 257 17  
 office@gogatec.com  
 www.gogatec.com

Wir liefern sicher

### TRAGSCHIENEN 35 mm

nach EN 50 022  
 Galvanisch verzinkt  
 Stangen zu 2 m

**Nur ganze VPE!**  
 ausgenommen Abholung

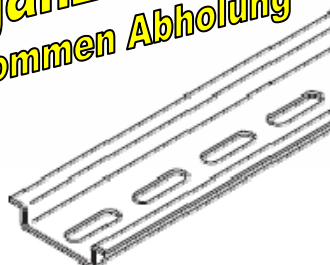

#### TS 35 x 7,5 mm

Type	Löcher mm	Material- stärke mm	VPE Stk.	Art.Nr.	Preis EURO/m
TS 35x7,5mm	Langloch 5,2x18	1	20	255001	1,74
	Ungelocht	1		255011	1,53
	Langloch 6,2x15	1		255004	1,68

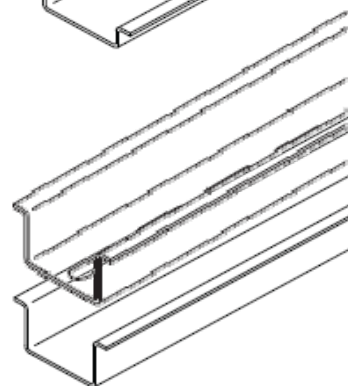
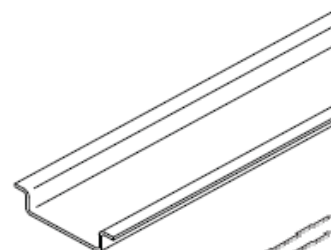

#### TS 35 x 15 mm

Type	Löcher mm	Material- stärke mm	VPE Stk.	Art.Nr.	Preis EURO/m
TS 35x15mm	Langloch 5,2x18	1,5	10	255002	3,05
	Ungelocht	1,5		255012	2,56
	Langloch 6,2x15	1,5		255003	3,05

### SCHIENENZUBEHÖR

für Tragschienen

Type	um Position	VPE Stk.	Art.Nr.	Preis EURO/Stk.
Schienschrägsteller	30°	50	255021	0,79
Schienshochsteller	18mm	50	255022	0,17

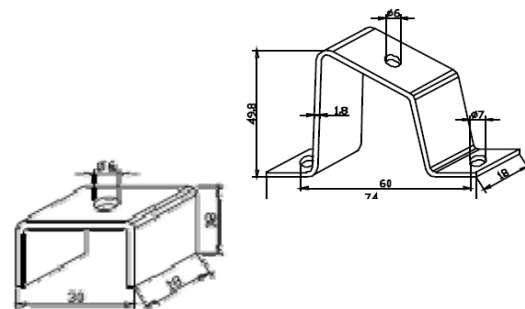

### ANKERSCHIENE A8

Spaltbreite 18 mm

Type	Löcher mm	Material- stärke mm	VPE Stk.	Art.Nr.	Preis EURO/m
Ankerschiene A8	Langlöcher 25x11, Querlöcher 25x9	2	2m	255050	6,69
	Ungelocht	2	2m	255051	6,69

### ZUBEHÖR

Type	Daten	VPE Stk.	Art.Nr.	Preis EURO/Stk.
Gleitmutter	M8	100	255060M8	0,45
Beilagscheibe	8x30mm		2550628x30	0,05
6-Kantschraube	M8x20mm		255064M8X20	0,09



Preise gültig ab 01.01.2012 exkl. MWSt., freibleibend  
 Sonst. Konditionen siehe [www.gogatec.com/AGB.pdf](http://www.gogatec.com/AGB.pdf), techn. Änderungen vorbehalten